

FENDT

Le kit complet
est bien plus
économique que
la somme de ses
composants !

Kits de Réparation et d'Entretien
PONTS ET DIRECTION





Chez AGCO, nous
cherchons en
permanence des solutions
plus efficaces et plus
économiques pour aider
nos clients à entretenir
leurs machines.

C'est pourquoi nous lançons une nouvelle gamme
de kits de réparation et d'entretien pour les ponts et
la direction, compatibles avec la plupart des tracteurs
les plus populaires, par exemple :

- FENDT 712-714-716-718,
- Favorit 711-712-714-715-716,
FENDT 817-818-820

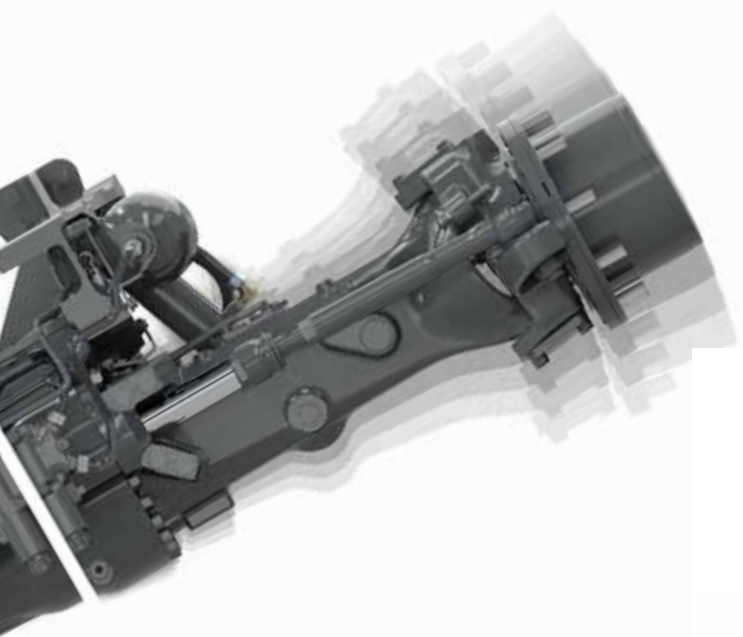

Notre gamme de kits a été développée dans l'objectif de minimiser les risques de pannes onéreuses en proposant une solution économique d'entretien régulier des ponts. Le choix judicieux de ces kits complets en remplacement de toutes les pièces d'usure permet de réduire les temps d'immobilisation du tracteur, ainsi que le temps passé en concession, au plus grand bénéfice de votre porte-monnaie !

Ces kits d'origine, approuvés par le bureau d'études de Fendt, sont strictement conformes aux tolérances constructeur de vos ponts d'origine, et garantissent un montage, des performances et une fiabilité optimaux.

Les avantages de choisir un kit ponts et direction sont les suivants :

- Remplacement de plus de pièces en une seule visite pour un coût moindre
- Réduction des temps d'immobilisation improductifs
- Réduction des coûts de main-d'œuvre
- Prolongation de la durée de vie des ponts et de la direction
- Performances fiables et tranquillité d'esprit
- Les kits utilisent exclusivement des pièces AGCO Parts pour un montage et une fonctionnalité garantis

Garantie de 12 mois sur toutes les pièces (conformément aux conditions générales de vente)







Le Choix
Garanti

www.agcopartsandservice.com

LES SIGNES QUI MONTRENT QUE LES PONTS ET LA DIRECTION DOIVENT ÊTRE RÉVISÉS **D'URGENCE :**

- Dysfonctionnement du blocage de différentiel
- Bruit en traction et patinage
- Plus de bruit en patinage qu'en traction
- Bruit dans la direction
- Bruit de frottement dans la direction
- Le pont avant reste engagé
- Le pont avant ne s'engage pas
- À-coup lorsque le pont avant est en traction
- La direction ne répond pas
- Usure irrégulière des pneus

CONCESSION



© AGCO 2017. AGCO Parts propose une assistance mondiale reconnue pour toutes les marques du Groupe AGCO. F2862.17