



BOOKS^{TO}_{GO}

MANUAL DE LA APLICACIÓN MÓVIL PARA USUARIOS DE ANDROID

Fecha: 7 de enero de
2015

Versión: 1.0

Índice de contenidos

1. Introducción	3
2. Primeros pasos	4
A. Requisitos mínimos de hardware y del sistema	4
B. Descargue la aplicación AGCO Parts BOOKS To Go y obtenga sus credenciales de inicio de sesión	4
C. Inicio de sesión en la aplicación	5
3. Uso de la aplicación	7
A. Pantalla de Inicio	7
B. Filtros de búsqueda y organización de catálogos	8
C. Búsqueda de catálogos	9
D. Visualizar contenido de catálogos	12
E. Uso de la cesta de compra	17
F. Sistema de gestión para distribuidores	19
G. Configuración de la aplicación	20
H. Preguntas frecuentes	22

2. PRIMEROS PASOS

A. REQUISITOS MÍNIMOS DE HARDWARE Y DEL SISTEMA

1. Sistemas operativos y dispositivos soportados:

- a. Sistemas operativos Android 4.0.1 y superiores para teléfonos y tabletas.

2. Requisitos adicionales:

- a. La aplicación utilizará al menos 15 MB (la descarga de libros para su uso sin conexión requiere espacio adicional).
- b. Se requiere un nombre de usuario y una contraseña. AGCO proveerá a sus vendedores/distribuidores. Los vendedores/distribuidores proveerán a sus clientes.
- c. Se requiere una conexión a internet para iniciar sesión en la aplicación y descargar libros (el uso sin conexión está disponible una vez iniciada la sesión).

B. DESCARGUE LA APLICACIÓN AGCO PARTS BOOKS TO GO Y OBTENGA SUS CREDENCIALES DE INICIO DE SESIÓN

- 1. Puede descargar la aplicación en su dispositivo a través de Google Play. Se requiere una cuenta de Google.
- 2. Puede encontrar la aplicación utilizando la función de búsqueda de la tienda. Utilice las palabras clave AGCO, Parts y Book para localizar la aplicación.
- 3. Descargue la aplicación en su dispositivo. A continuación se muestra el icono de la aplicación.



- 4. Para obtener sus credenciales de acceso a la aplicación AGCO Parts Books To Go, contacte con su vendedor/distribuidor.
Los vendedores/distribuidores deben contactar con su servicio de soporte de AGCO habitual.

C. INICIO DE SESIÓN EN LA APLICACIÓN

1. Cuando acceda a la aplicación por primera vez se mostrará la pantalla de inicio de sesión.

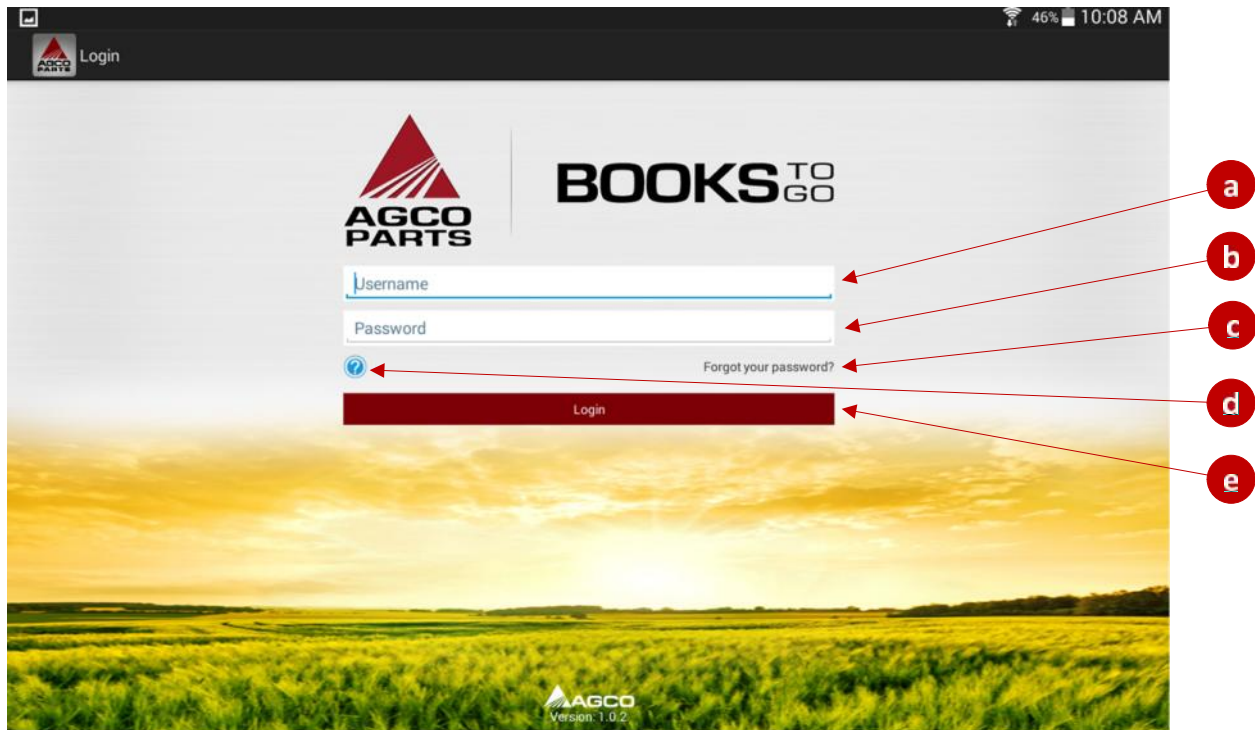

2. Introduzca sus credenciales para iniciar sesión.

- a. En este campo debe introducir su **código de usuario**.
- b. En este campo debe introducir su **contraseña**.
- c. Si ha **olvidado su contraseña**, haga clic en este enlace. Deberá introducir su dirección de correo electrónico y hacer clic en Restaurar contraseña.
- d. Si necesita ayuda para iniciar sesión, pulse «?» para acceder a la página de preguntas frecuentes. (Nota: Su dispositivo móvil debe estar conectado a internet para acceder a la página de preguntas frecuentes).
- e. Una vez haya introducido su código de usuario y su contraseña, pulse este botón para **Iniciar sesión** en la aplicación.

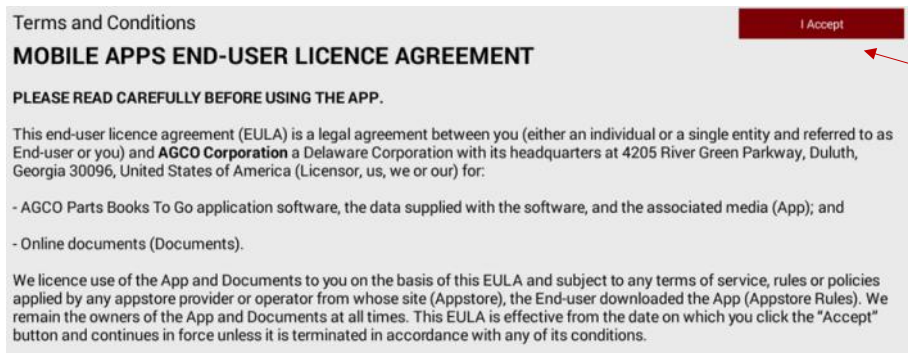

- f.** Si se trata de su primer acceso, se mostrará la página de términos y condiciones. Pulse «Acepto» en la esquina superior derecha para aceptar los términos y condiciones y empezar a utilizar la aplicación.

3. USO DE LA APLICACIÓN

A. PANTALLA DE INICIO

Una vez iniciada su sesión, se mostrará la pantalla de inicio.

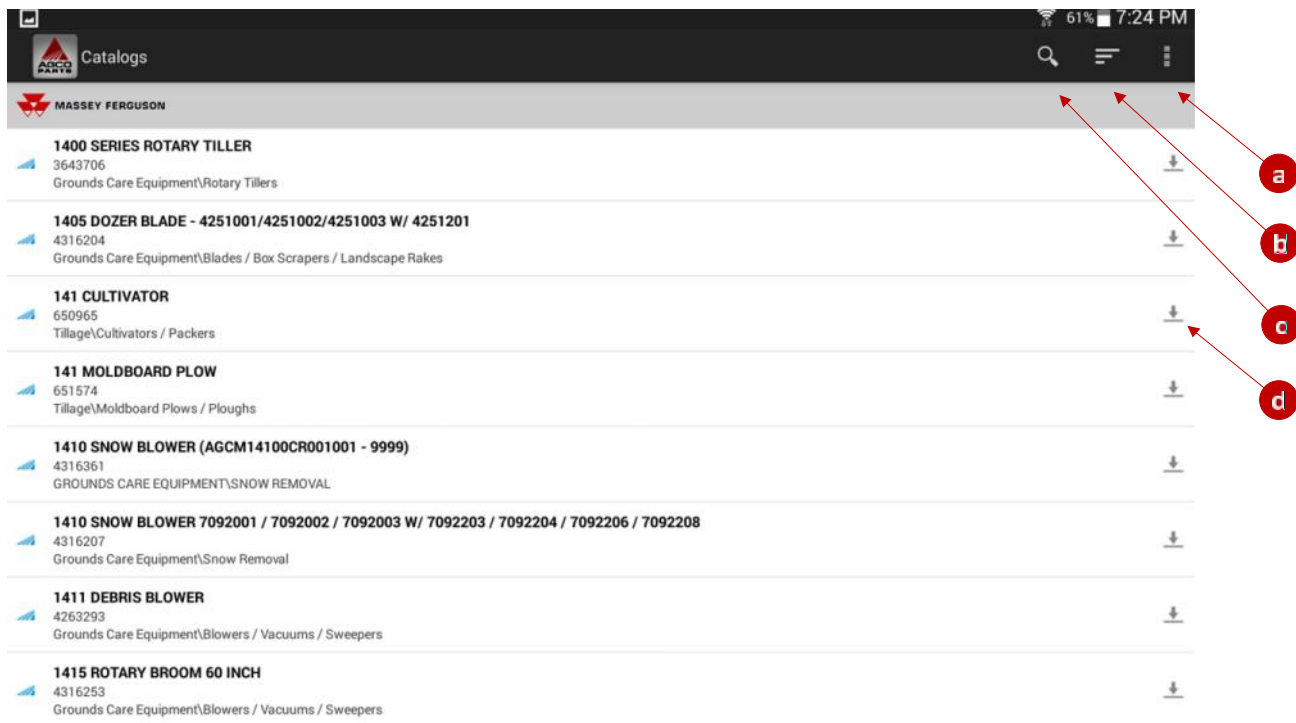

- a. Este es el botón del menú y permite desplazarse entre las pantallas de **catálogos, cesta y ajustes**.
- b. **Configurar búsqueda**. Esta opción permite configurar la búsqueda por modelo, título de libro, número de serie o número de pieza.
- c. **Barra de búsqueda**. Aparecerá una barra de búsqueda y se mostrará el teclado automáticamente, como puede ver a continuación.
- d. **Descargar**. Toque para descargar un libro. El progreso se muestra en la barra de estado de Android. Puede hallarse en la parte superior o inferior de la pantalla, dependiendo del dispositivo.

B. FILTROS DE BÚSQUEDA Y ORGANIZACIÓN DE CATÁLOGOS

1. El menú de filtros de búsqueda y organización está siempre disponible en la vista del listado de catálogos.

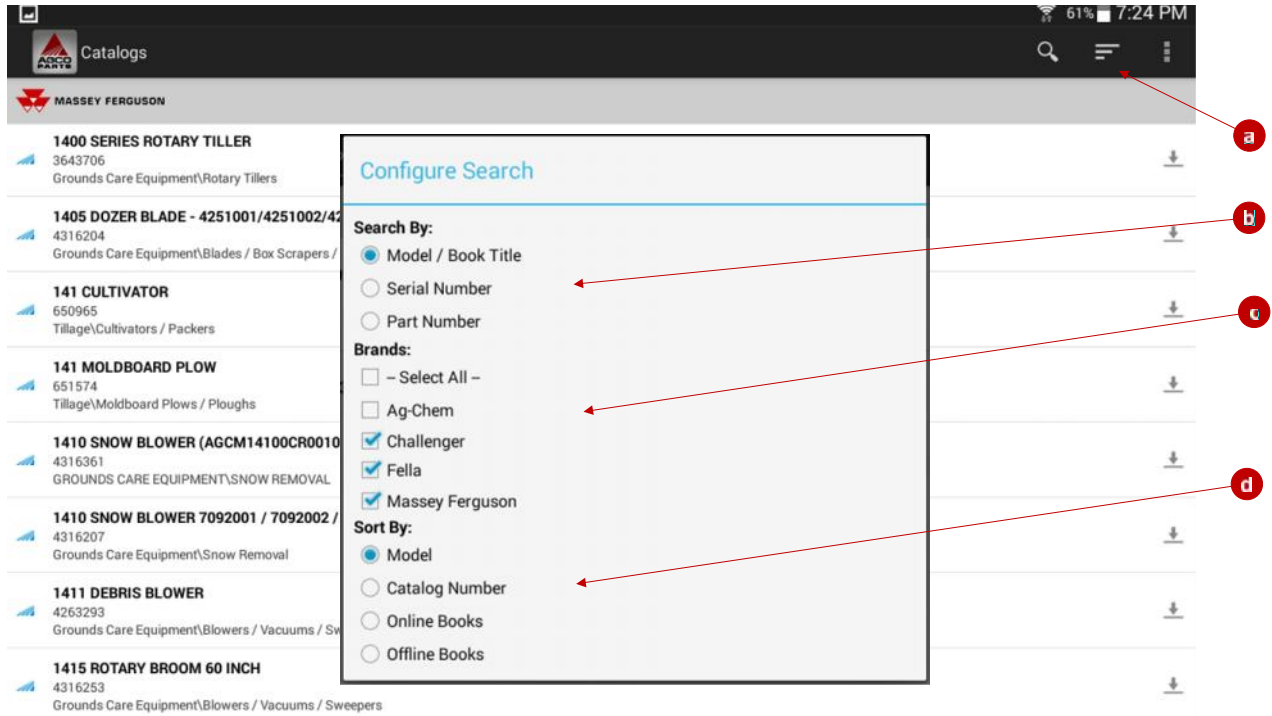

- Haga clic en la opción Filtro para mostrar el menú.
- Seleccione la opción de búsqueda de catálogos que desea utilizar: **Modelo/título de libro**, **número de serie** (solo modelos Fendt) o **número de pieza**.
- Continúe personalizando la búsqueda activando y desactivando las **marcas** deseadas.
- Seleccione su opción preferida para organizar los catálogos: **Modelo**, **número de catálogo**, **libros en línea** o **libros sin conexión**.

C. BÚSQUEDA DE CATÁLOGOS

1. Búsqueda por modelo/título del libro:

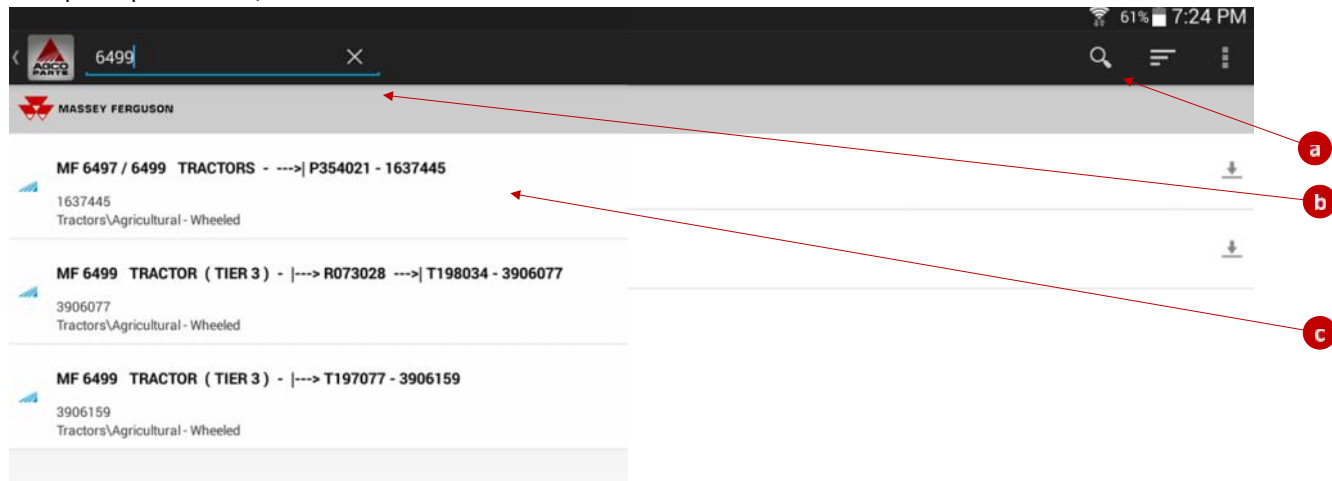

- Haga clic en el icono de **búsqueda** para iniciar la función de búsqueda. Una vez pulsado, el icono desaparecerá y se mostrará un nuevo campo para introducir la búsqueda.
- Introduzca el **modelo de búsqueda** para iniciar la búsqueda.
- Al realizar búsquedas con el **filtro modelo/título**, la introducción de números y letras provocará que el catálogo filtre resultados incompatibles continuamente hasta que solo se muestren las posibles coincidencias.

2. Búsqueda por número de serie (solo Fendt):

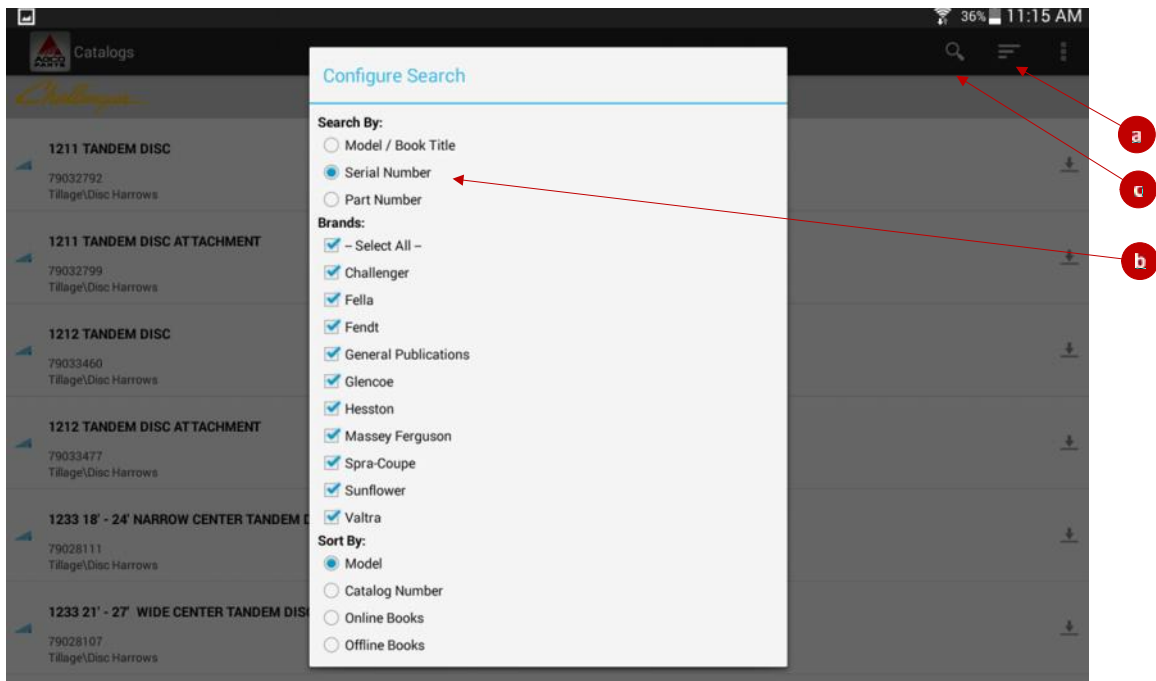

- a. Toque **Configurar búsqueda**.
- b. Cambie la búsqueda a **Número de serie**. Toque cualquier lugar de la pantalla para retirar la ventana.
- c. Toque el icono de búsqueda para que aparezca la barra de búsqueda.

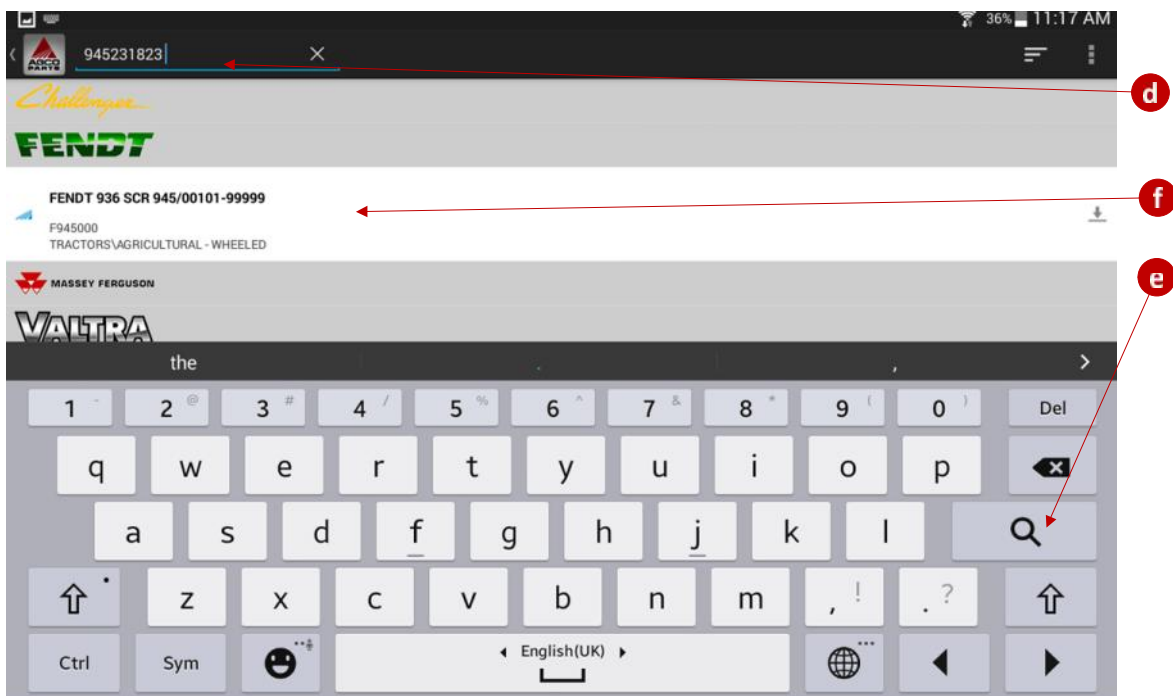

- d. Introduzca el número de serie completo.
- e. Pulse la tecla de búsqueda en el teclado.
- f. Toque el nombre del libro para acceder a él.

3. Búsqueda por número pieza

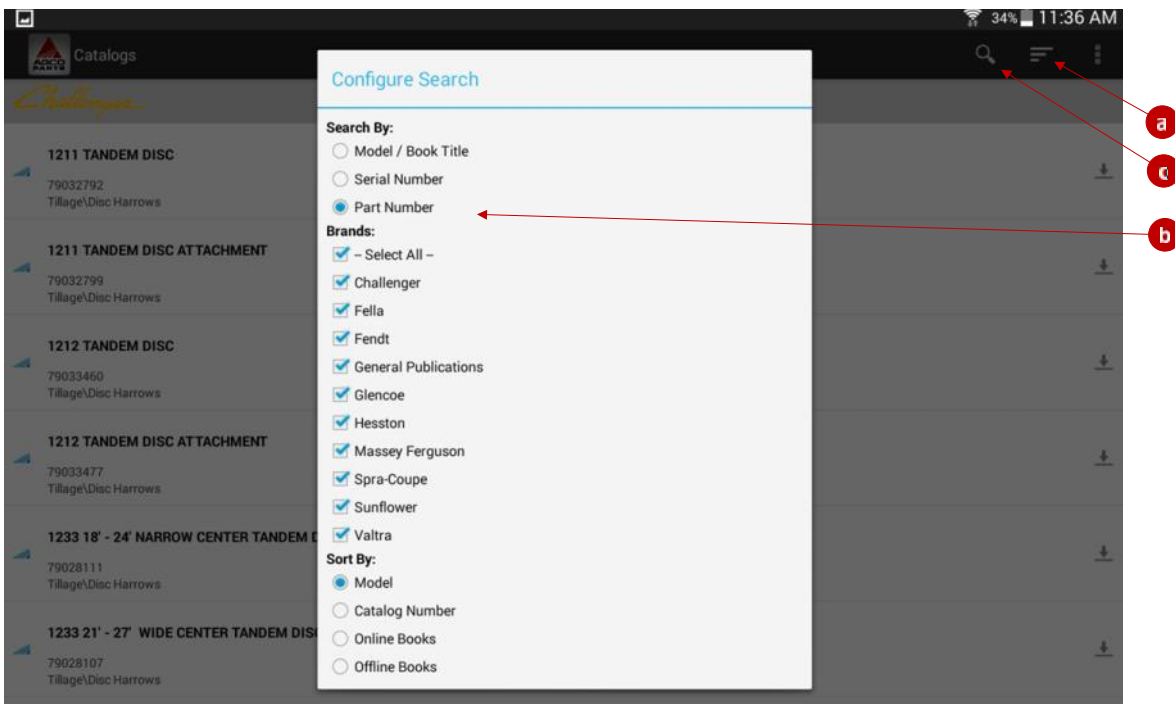

- a. Toque Configurar búsqueda.
- b. Cambie la búsqueda a «Número de pieza». Toque cualquier lugar de la pantalla para retirar la ventana.
- c. Toque el icono de búsqueda para que aparezca la barra de búsqueda.

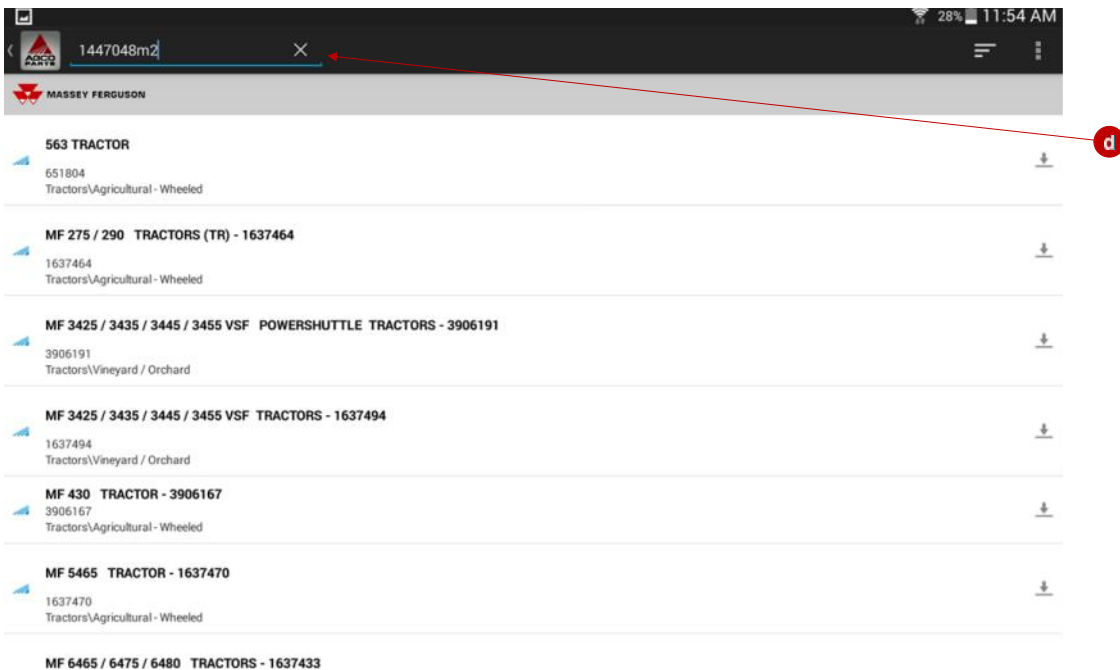

- d. Introduzca un número de pieza y haga clic en buscar para ver los libros que contienen este número de pieza.



- e. Al hacer clic en el catálogo aparecerá la búsqueda del número de pieza dentro del libro seleccionado.

D. VISUALIZAR CONTENIDO DE CATÁLOGOS

1. Al seleccionar un catálogo, se mostrará el contenido de dicho catálogo:

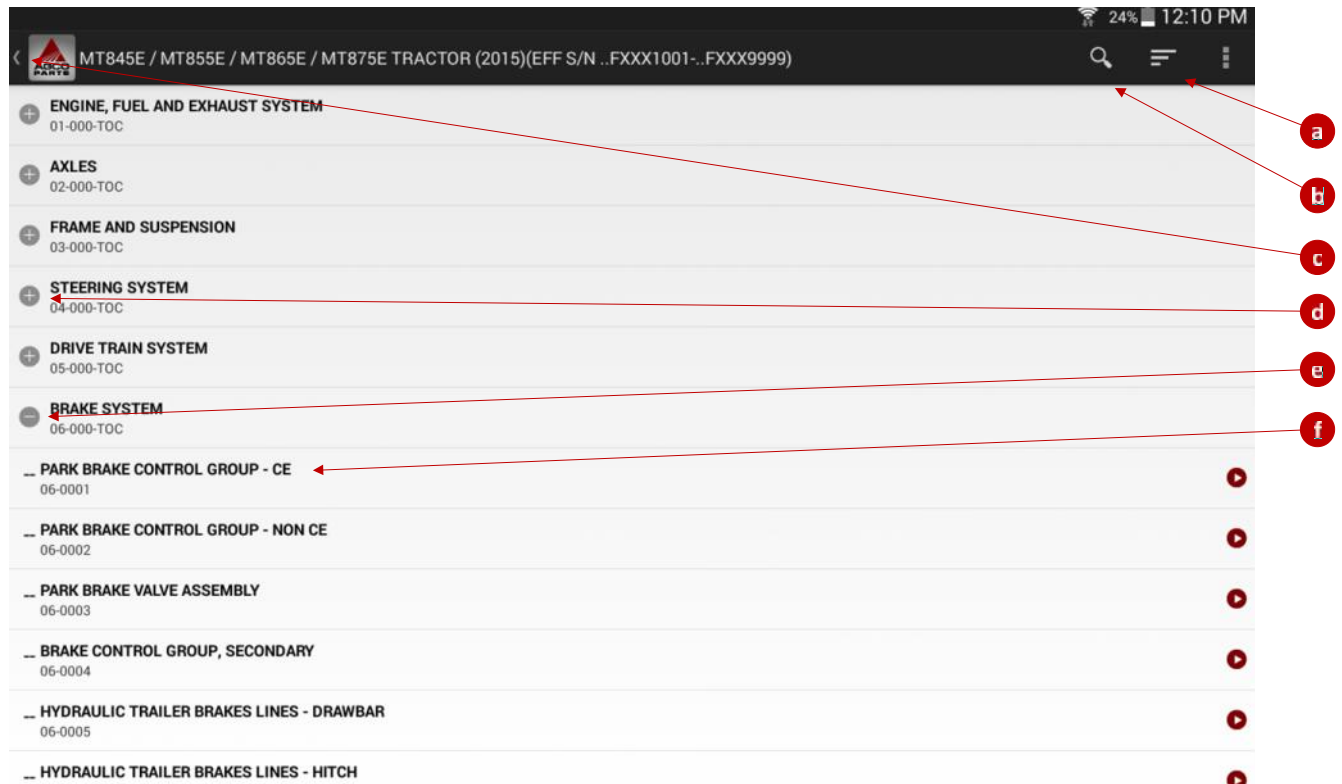

- a. **Configurar búsqueda:** El icono de filtros permite realizar búsquedas más específicas.
- b. **Icono de búsqueda:** Muestra la barra de búsqueda y realiza la búsqueda configurada (a) en el libro.
- c. **Inicio:** Abandona el libro y vuelve a la pantalla de inicio. Esta opción es diferente al botón volver, que solo retrocede un paso.
- d. **Expandir lista:** Toque el título o el icono (+) para expandir el contenido de la sección.
- e. **Contraer lista:** Toque el título o el icono (-) para contraer el contenido de la sección.
- f. **Ilustración:** Toque el título de la página para acceder a la ilustración.

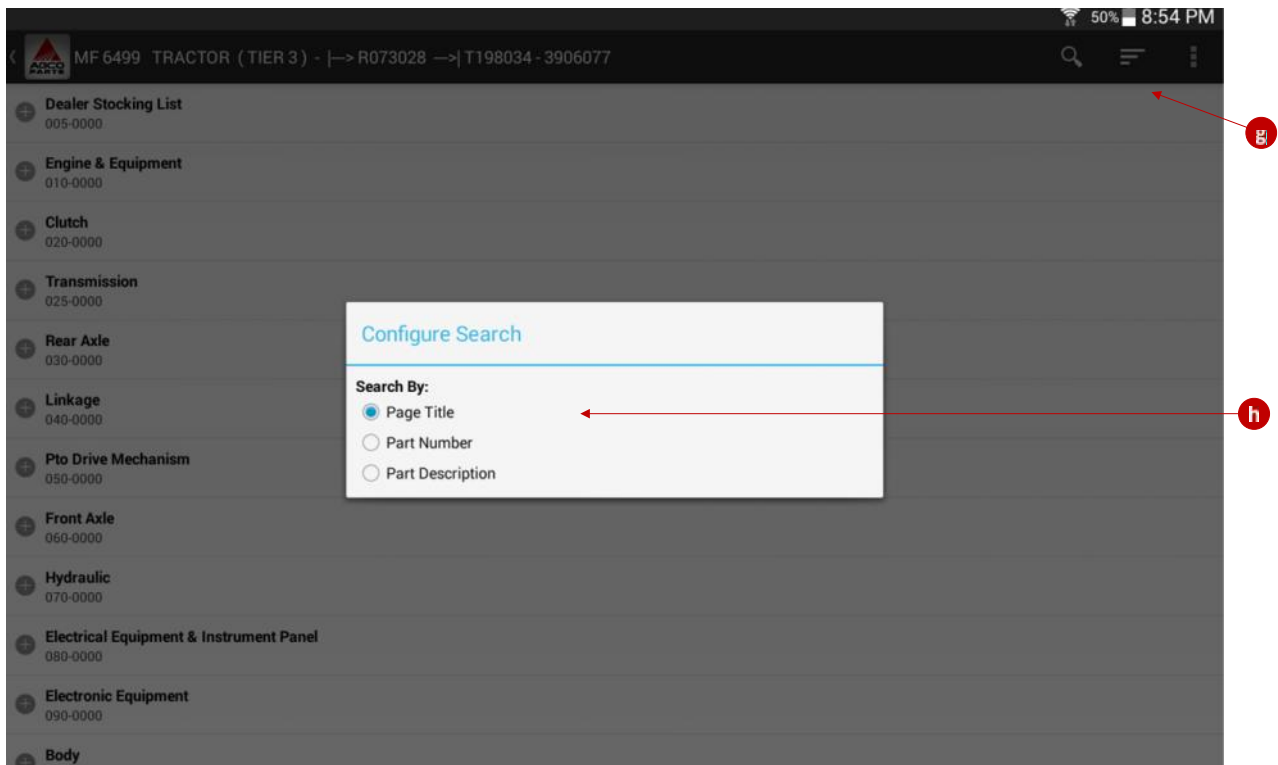

- g. La opción Configurar búsqueda permite realizar búsquedas por:
- h. Título de página, número de pieza y descripción de pieza.

Una vez seleccionado el tipo de búsqueda, deberá hacer clic en el icono de búsqueda para acceder a los criterios de búsqueda.

2. Pantalla de ilustración:

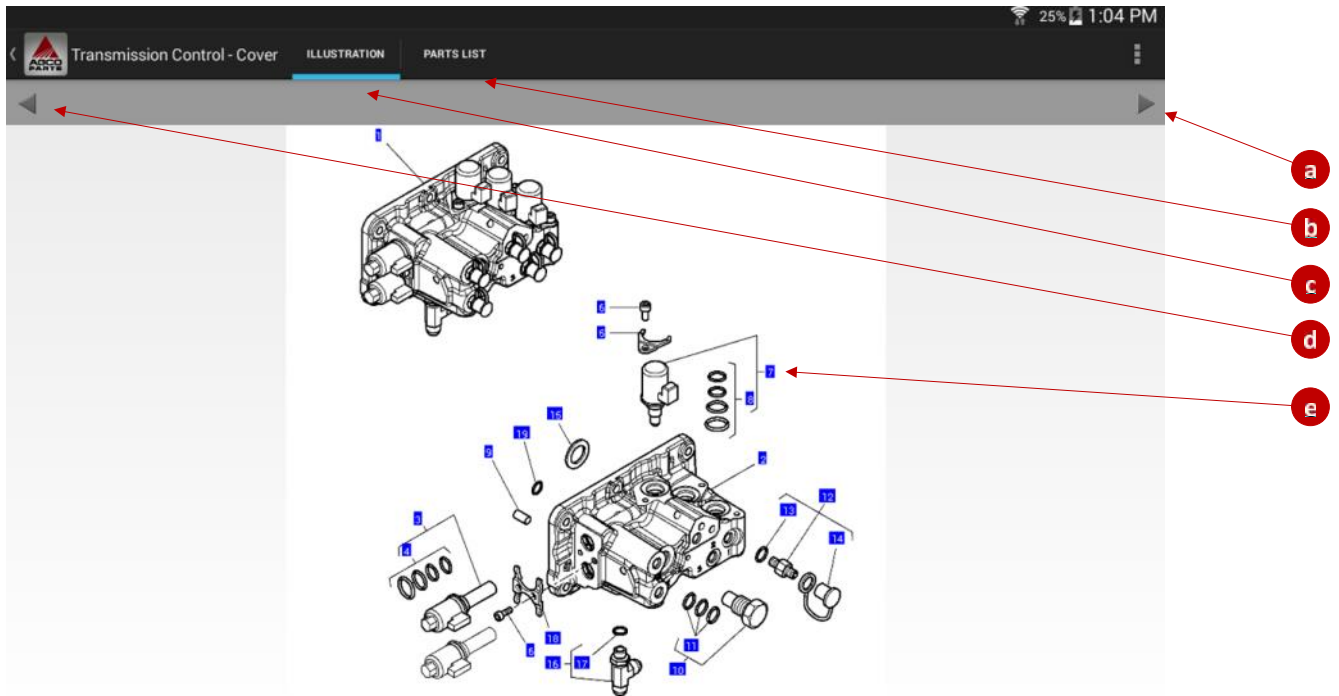

Este campo muestra la ilustración de la página del catálogo con un diagrama que incluye números de referencia (en rectángulos azules). Puede aplicar zoom a la ilustración pellizcando con dos dedos. Al tocar un número de referencia, se abrirá una ventana con información detallada sobre la pieza. Más abajo encontrará información adicional al respecto.

- Pulse la flecha hacia adelante para acceder a la página siguiente del catálogo. Cuando se halle en la última página del libro el icono no aparecerá.
- Pulse la pestaña del listado de piezas para acceder al listado.
- Pulse la pestaña de ilustración para acceder a la ilustración. La barra azul resaltada muestra que la pestaña ilustración está activa.
- Pulse la flecha hacia atrás para acceder a la página anterior del catálogo. Cuando se halle en la primera página del libro el icono no aparecerá.
- Pulse uno de los números azules de referencia para obtener más información sobre la pieza ilustrada.

3. Ventana de detalles de la pieza:

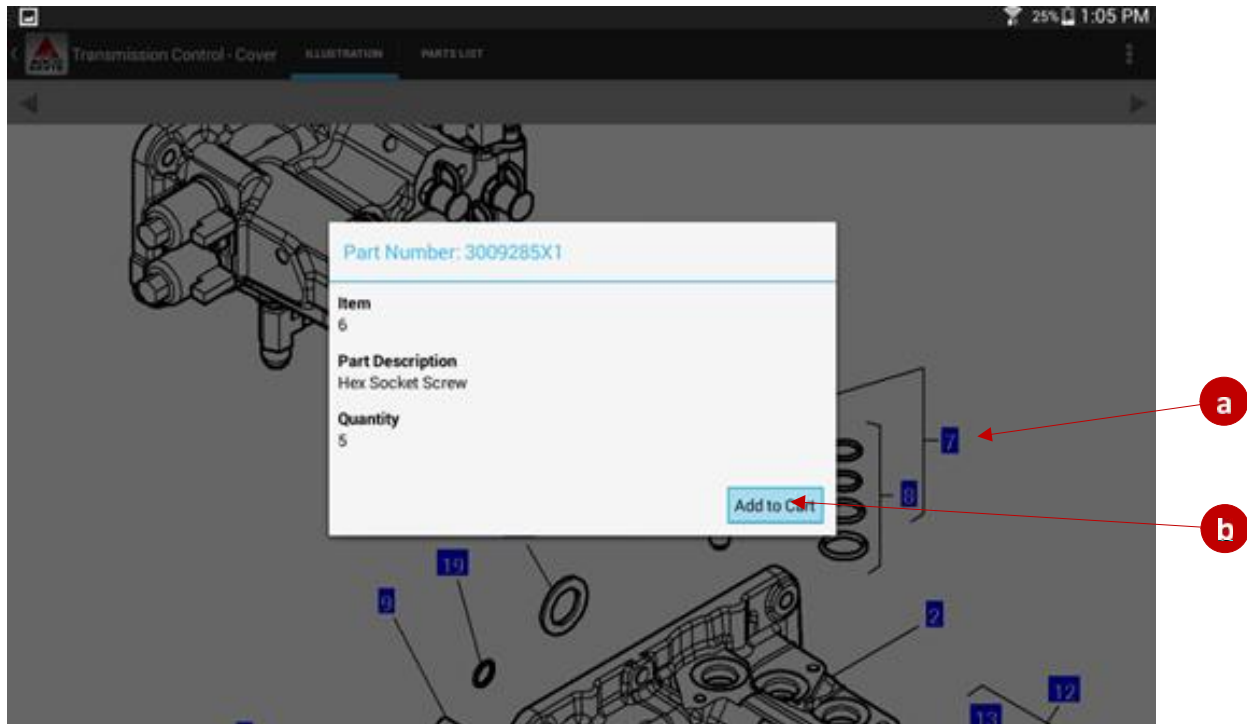

- a. Al tocar un número de referencia se mostrará la ventana de información detallada.
- b. Pulse el botón **Añadir a la cesta** para añadir el artículo a su cesta. Consulte la sección **E. Uso de la cesta de compra** para obtener más información.

4. Pantalla del listado de piezas:

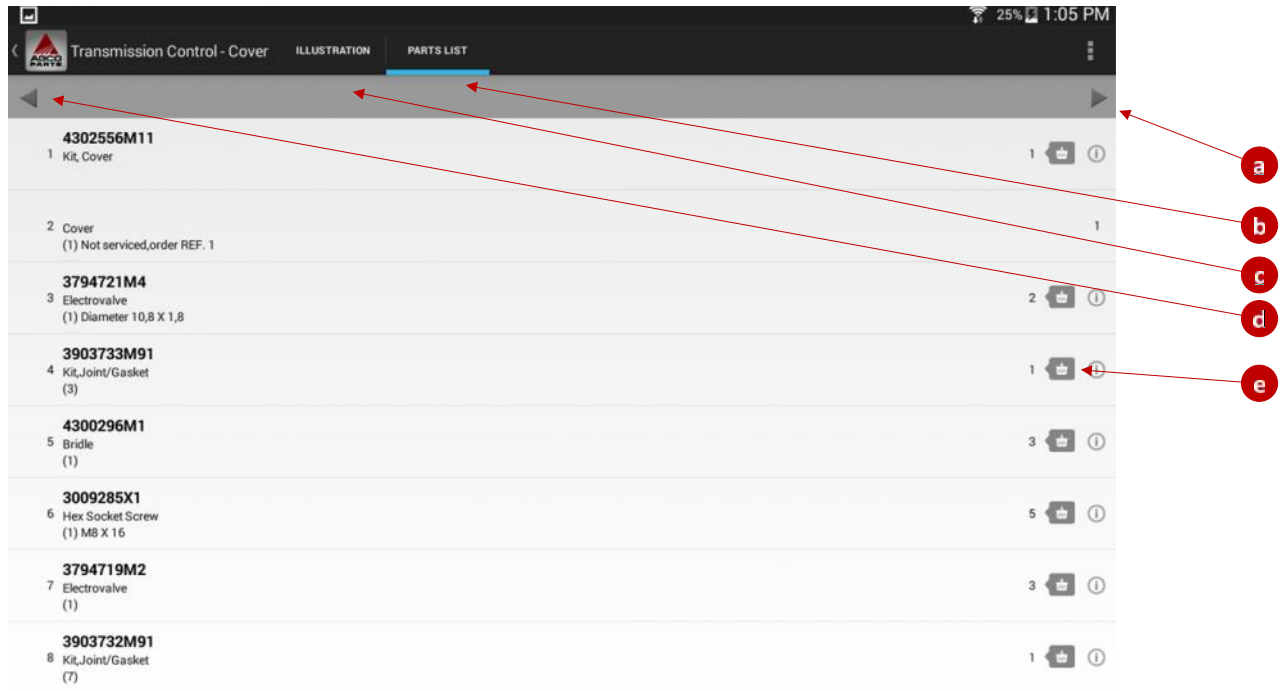

- Pulse la flecha hacia adelante para acceder a la página siguiente del catálogo. Cuando se halle en la última página del libro el icono no aparecerá.
- La barra azul resaltada muestra que la pestaña del listado de piezas está activa.
- Toque para ver la ilustración de la lista de piezas mostrada.
- Pulse la flecha hacia atrás para acceder a la página anterior del catálogo. Cuando se halle en la primera página del libro el icono no aparecerá.
- Pulse para añadir la pieza a la cesta. Cada línea mostrada incluye la siguiente información:
 - Número de pieza.
 - Descripción de la pieza.
 - Especificaciones técnicas.
 - Cantidad.

E. USO DE LA CESTA DE COMPRA

1. Tras pulsar el botón Añadir a la cesta aparecerá la siguiente ventana:

The image shows a mobile application form titled "Add to Cart". The form contains the following fields and controls:

- Part Number:** A text input field containing "3009285X1".
- Quantity:** A text input field containing "5", followed by two buttons: a minus sign "-" and a plus sign "+".
- Part Description:** A text input field containing "Hex Socket Screw".
- Comments:** A text input field containing "(1) M8 X 16".
- Add to Cart:** A blue button at the bottom of the form.

Red circles with letters a through f are positioned to the right of the form, with arrows pointing to specific elements:

- a:** Points to the top right corner of the form.
- b:** Points to the quantity input field.
- c:** Points to the minus sign button.
- d:** Points to the plus sign button.
- e:** Points to the comments input field.
- f:** Points to the "Add to Cart" button.

- a. Toque cualquier lugar exterior a la ventana para cancelar la adición de la pieza a su cesta.
- b. La cantidad puede introducirse directamente con el teclado numérico tocando la cantidad.
- c. Puede reducir la cantidad en 1 unidad.
- d. Puede aumentar la cantidad en 1 unidad.
- e. Puede editar comentarios en caso necesario.
- f. Haga clic en **Añadir a la cesta** para añadir la pieza a su cesta.

2. Pantalla de la cesta de compra:

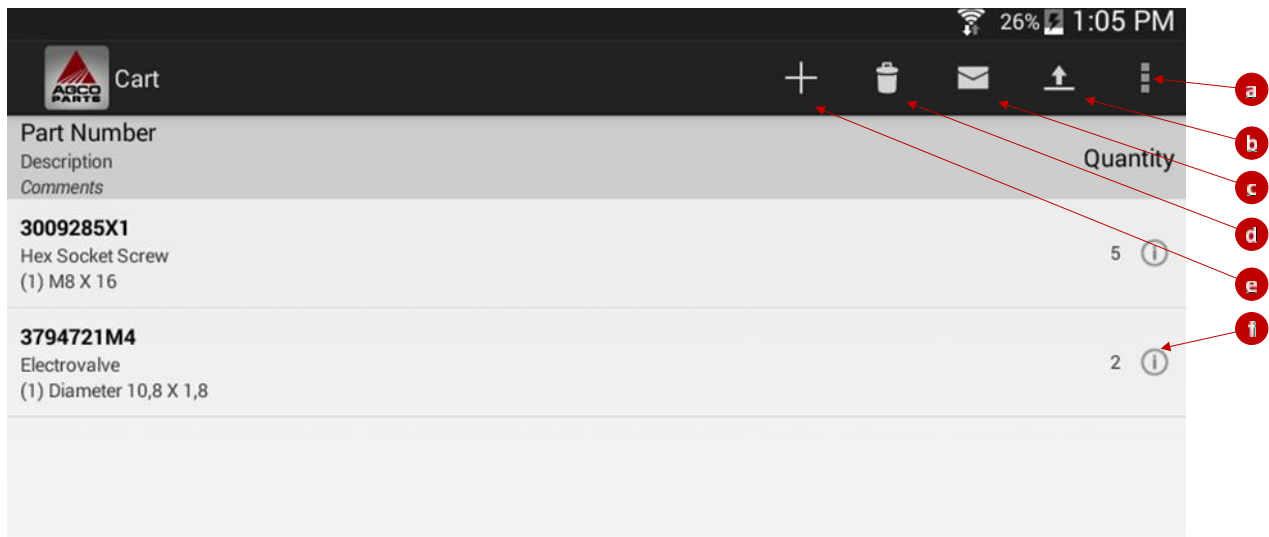

- La cesta de la compra se muestra al hacer clic en el botón de menú y seleccionar la cesta.
- Transferencia de la cesta al vendedor/distribuidor autorizado. (Solo si su distribuidor ha habilitado la integración del sistema de gestión para distribuidores. Consulte la sección **F. Sistema de gestión para distribuidores**).
- Envío de su cesta por correo electrónico. Se generará un correo electrónico con los números y las cantidades de las piezas. Deberá introducir la dirección de correo electrónico y hacer clic en enviar.
- Para eliminar la lista de piezas completa de la cesta, haga clic en el icono de la papelera.
- Si desea añadir piezas manualmente a la cesta, haga clic en este botón e introduzca los detalles.
- Para editar el artículo en su cesta pulse el icono de «Información». Se abrirá una ventana «Añadir a la cesta» donde podrá modificar la cantidad y los comentarios del elemento. También puede eliminar la línea de la cesta.

F. SISTEMA DE GESTIÓN PARA DISTRIBUIDORES

Su distribuidor puede ofrecer como servicio opcional la integración del sistema de gestión para distribuidores (DBS o DMS) en Parts Books To Go. Esta integración permite a los distribuidores ofrecer la siguiente información adicional en la aplicación.

Para clientes:

- Precio de venta del distribuidor
- Inventario disponible

Para distribuidores:

- Precio de venta recomendado
- Precio neto de venta
- Inventario disponible
- Stock del grupo de distribución
- Ubicación del almacén de distribución

The image displays two screenshots of the 'Add to Cart' interface. The left screenshot shows the form with the following fields: Part Number (V835076137), Quantity (1), Part Description (Engine), Comments (Replace and repair. Old not interchangeable with new V835061285), Recommended Retail Price (72675.00), and OH Inventory (2). The right screenshot shows the same form with additional fields: Dealer Net Price (39370.00), OH Inventory (2), Dealer Group Stock (3), and Bin Location (ENGINE). Red arrows and letters (a-g) point to these fields: 'a' points to Recommended Retail Price, 'b' to OH Inventory, 'c' to Dealer Net Price, 'd' to Dealer Net Price, 'e' to OH Inventory, 'f' to Dealer Group Stock, and 'g' to Bin Location.

Estos detalles se muestran en la pantalla al añadir piezas a la cesta. Para obtener más información sobre la integración del sistema DBS, contacte con su servicio de soporte para distribuidores de AGCO.

G. CONFIGURACIÓN DE LA APLICACIÓN

1. Al pulsar el botón de menú (a) y seleccionar Ajustes, se mostrará la siguiente pantalla:

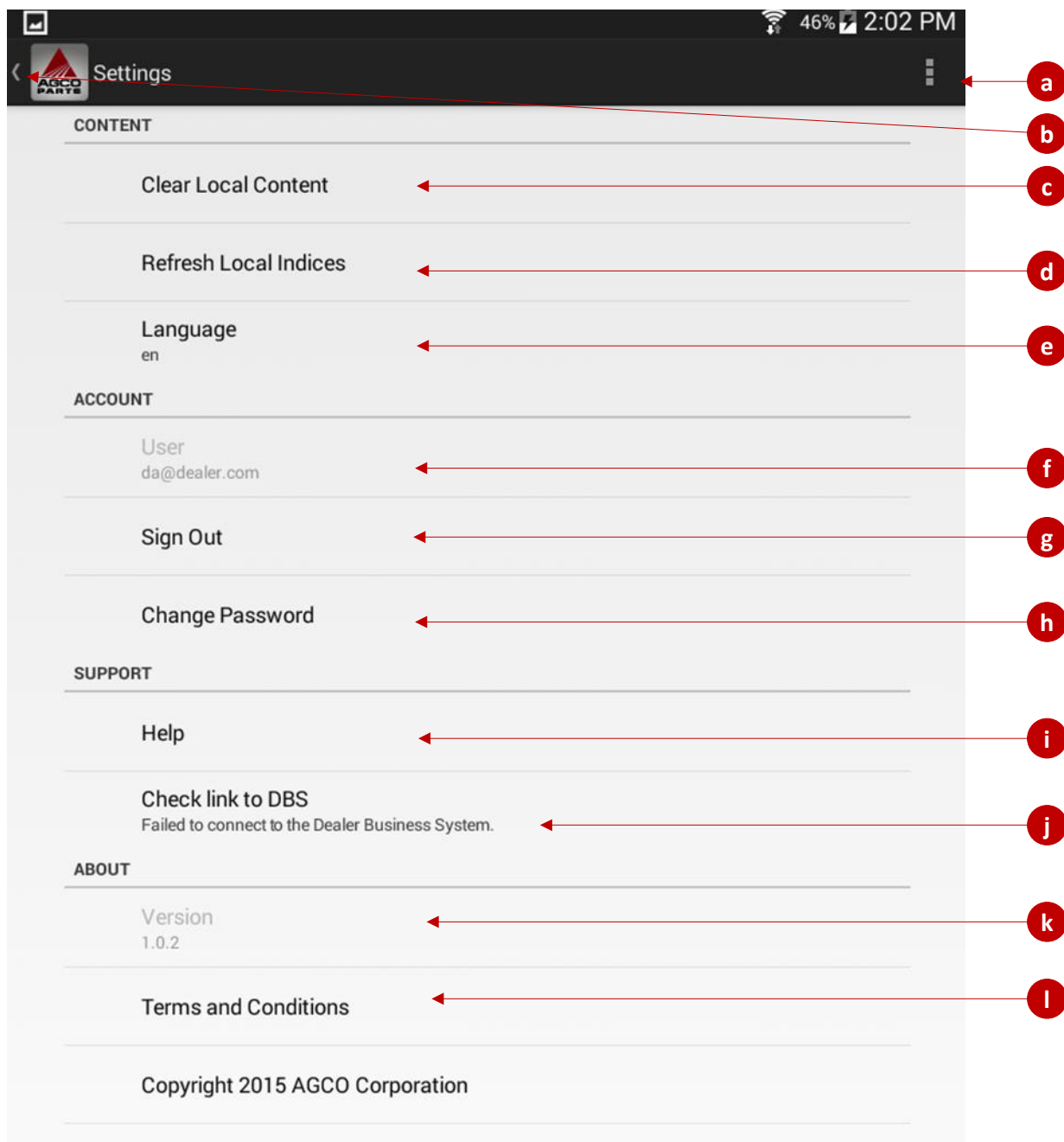

- a. **Botón de menú.** Pulse y seleccione Ajustes para visualizar la pantalla de configuración.
- b. **Inicio.** Pulse para volver a la página de inicio donde se muestran los catálogos de libros.
- c. **Limpiar contenido local:** Pulse «Limpiar contenido local» para eliminar todos los catálogos descargados en su dispositivo.
- d. **Actualizar índices locales:** Pulse «Actualizar índices locales» para actualizar los datos sin eliminar los libros descargados.
- e. **Seleccionar idioma:** Pulsa «Idioma» para cambiar el idioma predeterminado de la aplicación.
- f. **ID de usuario:** Este es el identificador del usuario que ha iniciado sesión en la aplicación.

- g. **Cerrar sesión:** Pulse «Cerrar sesión» para cerrar la sesión de su cuenta (el sistema volverá a la pantalla de inicio de sesión).
- h. **Cambiar contraseña:** Pulse esta opción para cambiar su contraseña.
- i. **Botón de ayuda:** Al pulsar «Ayuda» se abrirá nuestro sitio web de ayuda en su navegador. (Nota: El dispositivo debe estar conectado a internet para acceder al sitio web de ayuda).
- j. **Comprobar enlace al sistema DBS:** Esta opción mostrará si existe un enlace activo al sistema de gestión para distribuidores. Pulse para comprobar su estado. (Nota: Esta opción solo funcionará si el distribuidor ha implementado la interfaz del sistema DBS.)
- k. **Versión actual de la aplicación:** Esta es la versión de la aplicación instalada actualmente en su dispositivo.
- l. **Términos y condiciones:** Esta opción permite consultar los términos y condiciones de la aplicación.

H. PREGUNTAS FRECUENTES

1. **¿Puedo utilizar la aplicación sin conexión a internet?**
 - a. Sí, pero debe disponer de una sesión iniciada. No es posible iniciar sesión sin conexión.
2. **¿Cuánto tiempo se mantendrán los datos descargados en mi dispositivo?**
 - a. Los datos descargados se almacenarán en su dispositivo durante 7 días. Después de 7 días deberá volver a descargarlos para mantener la información actualizada y válida.
3. **¿Cuántos datos puedo descargar semanalmente?**
 - a. El límite de descarga de datos es de 100 MB, que equivale a aproximadamente 20 libros.
4. **¿Tengo que iniciar sesión cada vez que utilizo la aplicación?**
 - a. No, mientras no cierre la sesión o salga completamente la aplicación, la sesión permanecerá iniciada durante los siguientes 7 días. Si no utiliza la aplicación durante 7 o más días, se cerrará la sesión automáticamente y deberá introducir sus credenciales de nuevo la próxima vez que utilice la aplicación.
5. **¿Cuántos usuarios puede tener un único distribuidor?**
 - a. Actualmente cada distribuidor puede tener un máximo de 50 usuarios. Si este límite empieza a causarle problemas, contacte con nosotros.
6. **¿Qué ocurrirá si no utilizo la aplicación durante un largo periodo de tiempo?**
 - a. Si un usuario no utiliza su cuenta durante 120 días o más, la cuenta se desactivará. Una vez desactivada la cuenta, deberá contactar con su distribuidor (si se trata de un cliente) o con el sistema de soporte para distribuidores de AGCO (si se trata de un vendedor/distribuidor) para reactivar su cuenta.
7. **Para distribuidores: ¿Qué debo hacer para integrar un sistema DBS en la aplicación?**
 - a. Contacte con su servicio de soporte para distribuidores de AGCO para obtener un documento detallado sobre el proceso de integración.